



PILANA TOOLS

Scule de
mână

ISTORIA ȘI PREZENTUL

ISTORIA

Producția în Hulin a început în anul 1934, când domnul Josef Studenik a înființat firma cu numele „Prima fabrică moraviană de pânze și unelte“. Compania producea doar pânze manuale și circulare pentru tăierea lemnului. Mai târziu programul de producție a evoluat și alte unelte au fost create, cum ar fi benzi pentru lemn și cuțițe pentru rindeluit.

În anii '60 a fost inițiată producerea pânzelor circulare pentru lemn cu plăcuțe vidia. Mai târziu a început fabricarea ferăstraielelor cu cadru și a uneltelor pentru debitarea metalului.

PREZENTUL

După privatizarea din 1992, compania sub numele actual PILANA TOOLS a continuat cu producția tradițională și cu cei aproape 600 de angajați face parte din cei mai mari producători de unelte din Europa.

Pentru fabricarea uneltelor se folosesc materiale de cea mai bună calitate, care corespund normelor DIN și ISO. Calitatea produselor este urmărită de un control riguros, iar în producție se folosește tehnologie modernă și diverse instrumente cum ar fi: lasere de tăiere și de inscripționare, CNC centre de sudură, CNC centre de ascuțire, linii automatizate de călire și alte linii cu instrumente moderne care sunt la ora actuală la dispoziție.

Partea tehnică, împreună cu tradiția, ne permite să oferim unelte de mare calitate la prețuri convenabile. PILANA TOOLS exportă aproximativ 80% din producția totală în mai mult de 70 de țări din lume.

Grupul PILANA TOOLS este format din următoarele firme:

PILANA TOOLS a.s.

PILANA TOOLS Wood Saws spol. s.r.o.

PILANA TOOLS Knives spol. s.r.o.

PILANA TOOLS Saw Bodies spol. s.r.o.

PILANA TOOLS Metal Saws spol. s.r.o.



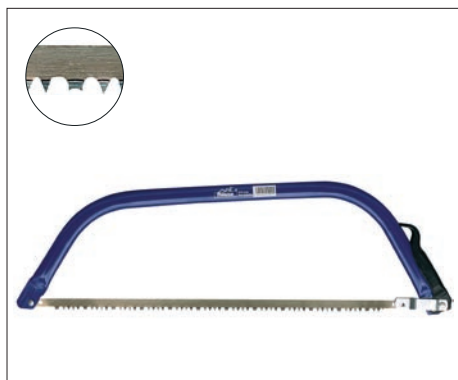

22 5254 Ferăstrău cu pârghie de întindere

- » ferăstrău cu pârghie de întindere universal pentru tăierea lemnului uscat sau crud
- » pânză de rezervă cu dințare călită 22 5244.1
- » dinți căliți cu durabilitate prelungită

L (mm)	V (mm)	Buc	m (kg)
610	215	12	0,72
760	230	12	0,85
914	250	12	0,99

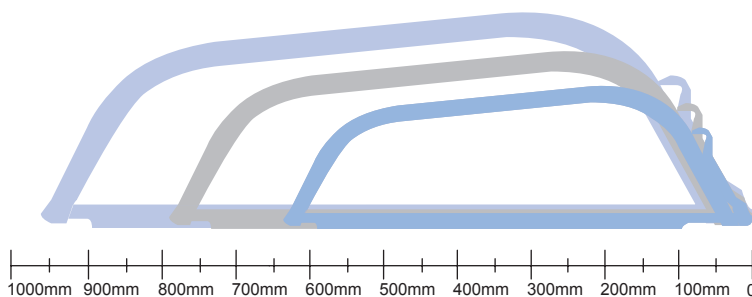

22 5244.1 Pânze pentru ferăstraie cu pârghie de întindere

- » pânză de rezervă pentru ferăstraie cu pârghie de întindere
- » ceaprazuire pentru tăierea lemnului uscat sau crud
- » dinți căliți cu durabilitate prelungită

L (mm)	H (mm)	S (mm)	Buc	m (kg)
610	20	0,7	50	0,07
760	20	0,7	50	0,09
800	20	0,7	50	0,09
900	20	0,7	50	0,10
914	20	0,7	50	0,10
1000	20	0,7	50	0,11

Ferăstraie pentru grădinărie

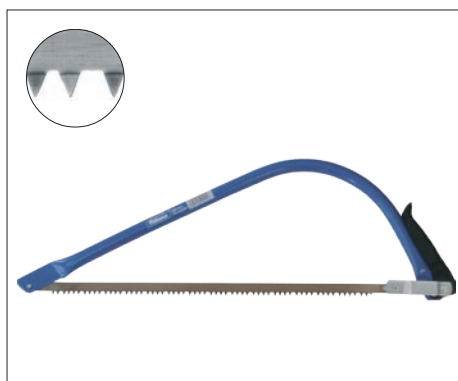

22 5251 Ferăstrău mic cu pârghie de întindere

- » ferăstrău cu pârghie de întindere folosit pentru tăierea crengilor de mărime mijlocie și pentru întinerirea copacilor
- » perfect pentru lucrul în spațiu restrâns
- » pânză de rezervă 22 5249.1
- » dinți căliți cu durabilitate prelungită

L (mm)	V (mm)	Buc	m (kg)
500	195	12	0,47

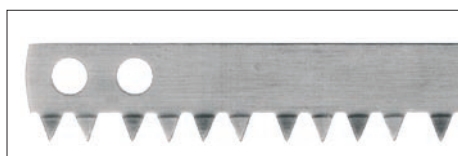
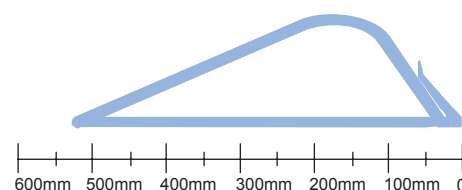

22 5249.1 Rezervă pentru ferăstrău mic cu pârghie de întindere

- » pânză de rezervă pentru ferăstrău mic cu pârghie de întindere 22 5251
- » dinți căliți cu durabilitate prelungită

L (mm)	H (mm)	S (mm)	Buc	m (kg)
500	18	0,7	50	0,054

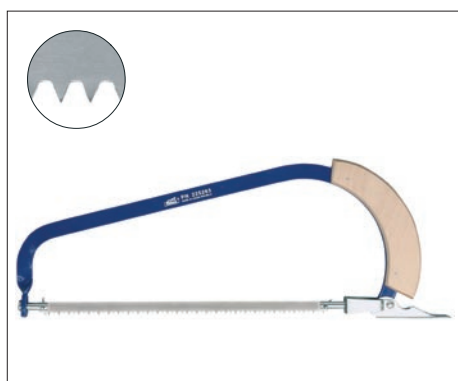

22 5263 Ferăstrău de grădinărie cu pârghie de întindere

- » ferăstrău de grădinărie folosit pentru tăierea pomilor fructiferi și a tufelor
- » întinderea pânzei este de calitate, asigurată de pârghia de întindere și a cadrului din oțel plat
- » posibilitatea alegerii unghiului de tăiere
- » orientarea și schimbarea rapidă este simplă și rapidă

L (mm)	V (mm)	Buc	m (kg)
300	163	20	0,50

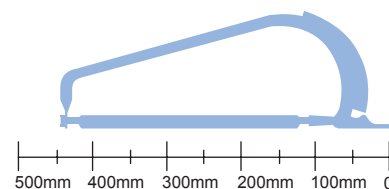

Ferăstraie pentru grădinărie

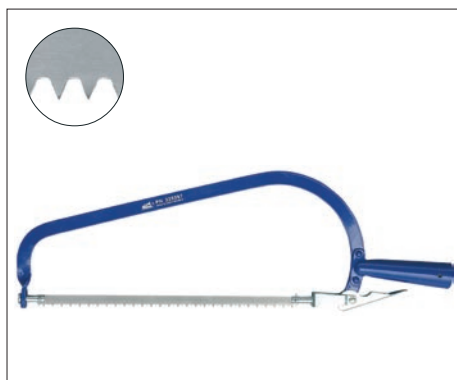

22 5267 Ferăstrău pentru grădinărie

- » ferăstrău care se montează pe prăjină pentru tăierea crengilor din coroanele copacilor
- » întinderea pânzei este de calitate, asigurată de pârgă de întindere și a cadrului din oțel plat
- » posibilitatea alegerii unghiului de tăiere
- » orientarea și schimbarea pânzei este simplă și rapidă

L (mm)	V (mm)	Buc	m (kg)
300	160	10	0,57

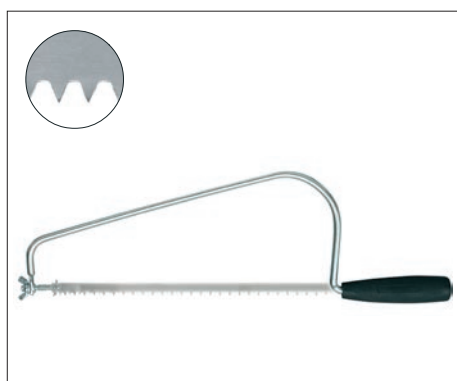
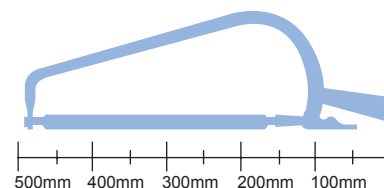

22 5265 Ferăstrău pentru grădinărie

- » ferăstrău de grădinărie simplu pentru tăierea pomilor fructiferi și a tufelor
- » oportun pentru tăierea crengilor de diametre mici și mijlocii

L (mm)	V (mm)	Buc	m (kg)
300	143	10	0,316

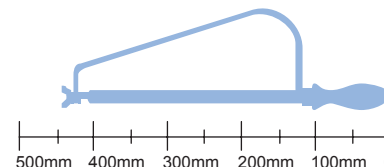

Pânze pentru ferăstraie pentru grădinărie

- » Pentru ferăstraiele 22 5263, 22 5265 și 22 5267

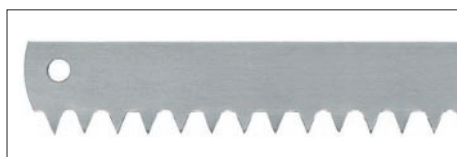

22 5260

- » Pânză cu dinți necăliți, drepecți, pentru tăierea lemnului crud

L (mm)	H (mm)	T (mm)	Buc	m (kg)
300	15	5	100	0,015



22 5261

- » Pânză de dinți necăliți, oblici pentru tăierea lemnului uscat

L (mm)	H (mm)	T (mm)	Buc	m (kg)
300	15	4	100	0,016

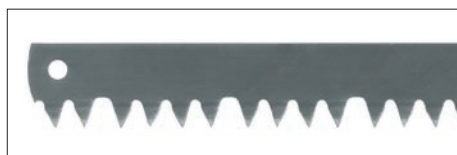

22 5262.15HP

- » pânză cu dințare grupată, călită pentru tăierea lemnului uscat sau crud

L (mm)	H (mm)	T (mm)	Buc	m (kg)
300	15	5	100	0,017

Ferăstraie pentru grădinărie

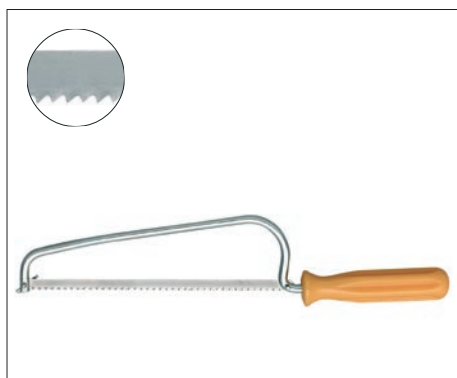

22 5264 Ferăstrău mic pentru grădinărie

- » ferăstrău cu dințare fină pentru tăierea tufelor de coacăze și a trandafirilor
- » cadru solid cu mâner de plastic
- » pânză de rezervă 22 5264.1, lățimea 7,5 mm

L (mm)	V (mm)	Buc	m (kg)
165	58	10	0.096

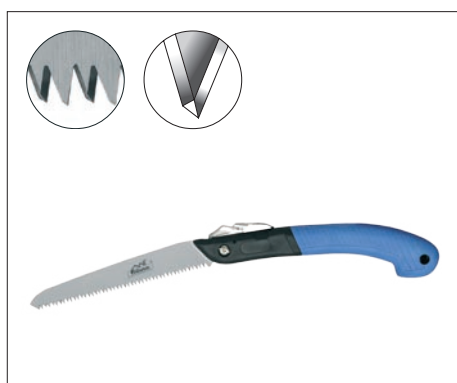
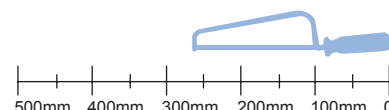

22 5296 Ferăstrău rabatabil pentru grădinărie

- » ferăstrău cu mâner de plastic pentru tăierea copacilor și a tufelor
- » dinți cu trei muchii de tăiere pentru o tăietură ușoară și rapidă
- » rabatabil și stocare sigură

L (mm)	S (mm)	T (mm)	Buc	m (kg)
170	1,3	3,60	10	0,24

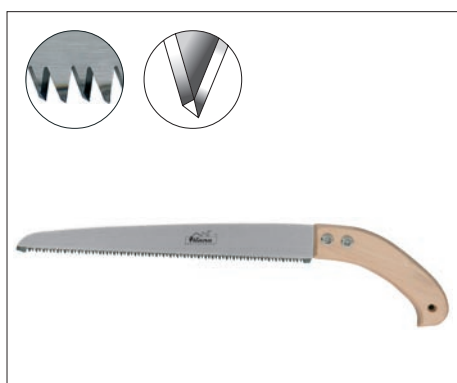
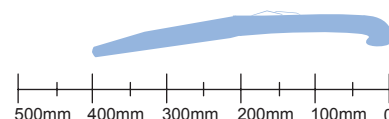

22 5297.1 Ferăstrău pentru grădinărie

- » ferăstrău cu mâner de lemn pentru tăierea copacilor și a tufelor
- » dinți cu trei muchii de tăiere pentru o tăietură ușoară și rapidă

L (mm)	S (mm)	T (mm)	Buc	m (kg)
300	1,20	3,60	10	0,22

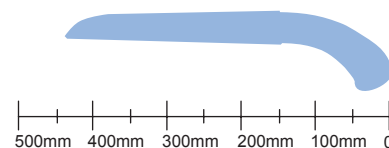

Ferăstraie pentru grădinărie

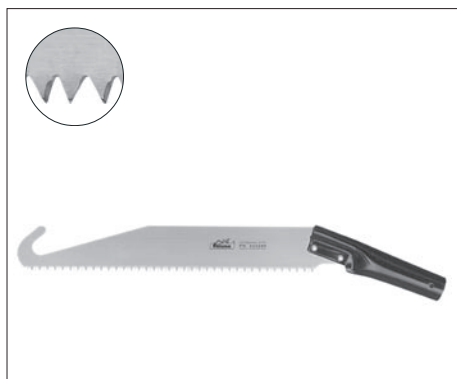

22 5299 Ferăstrău pentru grădinărie

- » ferăstrău pentru montarea pe prăjină pentru tăierea crengilor la care se ajunge cu greu
- » cârlig pentru agățarea crengilor tăiate

L (mm)	S (mm)	T (mm)	Buc	m (kg)
300	1,20	5,00	10	0,26



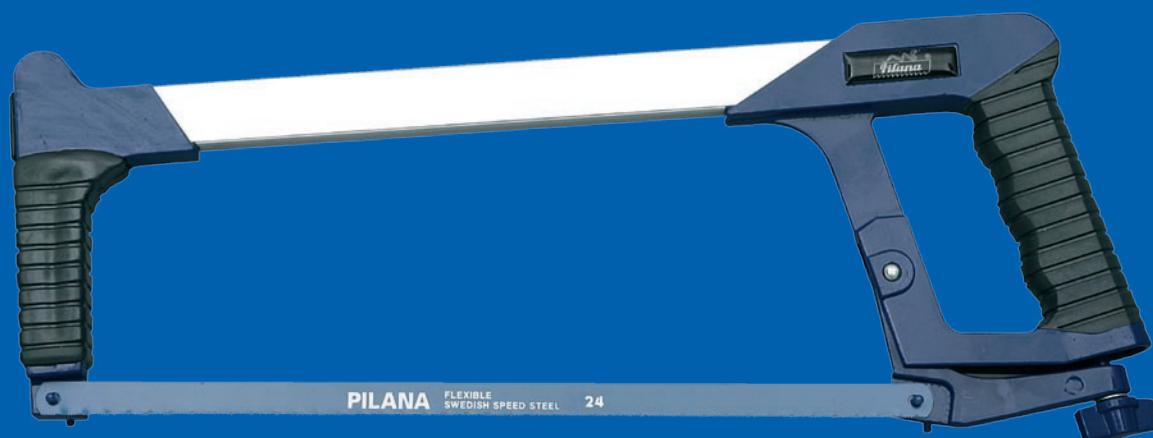

22 2956 Cadru bomfaier pentru metale

- » cadru masiv din oțel plat
- » combinația perfectă, împreună cu pânza de ferăstrău, pentru tăierea oțelului, a neferoaselor și a plasticului
- » posibilitatea montării tuturor sortimentelor de pânze și de orice lățime

L (mm)	V (mm)	Buc	m (kg)
300	115	5	0,62

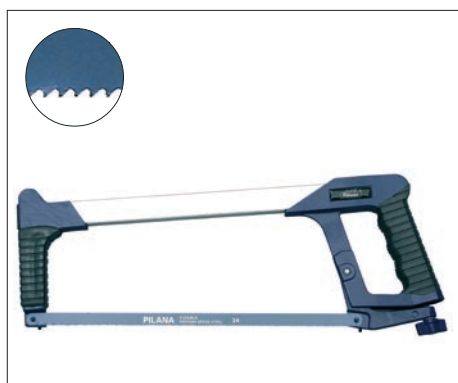
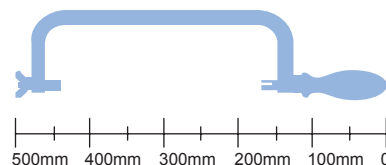

22 2957 Cadru bomfaier – ALU Profil

- » ferăstrău profesional având cadrul din aliaj de aluminiu
- » mecanism de întindere pentru înlocuirea ușoară a pânzei
- » posibilitatea prinderii pânzei chiar și sub un unghi de 45°
- » pânză de rezervă, lățimea de 13 mm
- » rezervor pentru 10 pânze

L (mm)	V (mm)	Buc	m (kg)
300	158	5	0,64

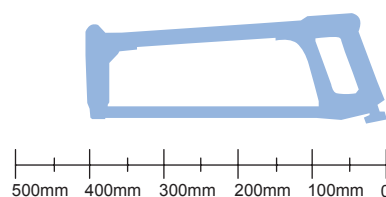

Pânze pentru cadru de bomfaier



22 2950, 22 2951 Rezerve bomfaier

22 2950 Cr

- » pânză de bomfaier din oțel aliat
- » dințare pe o singură parte, ceaprazuire în valuri
- » perfect pentru tăierea oțelului, a neferoaselor și a plasticelor

L (mm)	H (mm)	Nr. dinți pe țol	Buc	m (kg)
300	13	18, 24, 32	100	0,02



22 2950 HSS

- » pânză de bomfaier din oțel rapid pentru performanță înaltă a tăierii
- » dințare pe o singură parte, ceaprazuire în valuri
- » perfect pentru tăierea oțelului dur, neferoaselor și plasticelor

L (mm)	H (mm)	Nr. dinți pe țol	Buc	m (kg)
300	13	18, 24	100	0,02



22 2950 Bi-Metal

- » corpul pânzei este din oțel aliat, iar dinții din oțel aliat rapid
- » dințare pe o singură parte, ceaprazuire în valuri
- » combinația a două materiale asigură o flexibilitate mărită a pânzei și o mare performanță a debitării
- » perfect pentru tăierea oțelului dur, neferoaselor și plasticelor

L (mm)	H (mm)	Nr. dinți pe țol	Buc	m (kg)
300	13	24	100	0,02



22 2951 Cr

- » pânză de bomfaier din oțel aliat
- » dințare pe ambele părți, ceaprazuire în valuri
- » perfect pentru tăierea oțelului, a neferoaselor și a plasticelor

L (mm)	H (mm)	Nr. dinți pe țol	Buc	m (kg)
300	20	18, 24, 32	100	0,03
300	25	18, 24, 32	72	0,037



22 2951 HSS

- » pânză de bomfaier din oțel aliat rapid pentru o mare performanță a debitării
- » dințare pe ambele părți, ceaprazuire în valuri
- » perfect pentru tăierea oțelului dur, a neferoaselor și a plasticelor

L (mm)	H (mm)	Nr. dinți pe țol	Buc	m (kg)
300	25	18, 24	100	0,037

Contact

PILANA TOOLS a.s., Nadrazni 804, Hulin
 768 24, Czech Republic
 Tel.: +420 573 328 250, Fax: +420 573 328 141
 E-mail: sales@pilana.cz www.pilana.cz

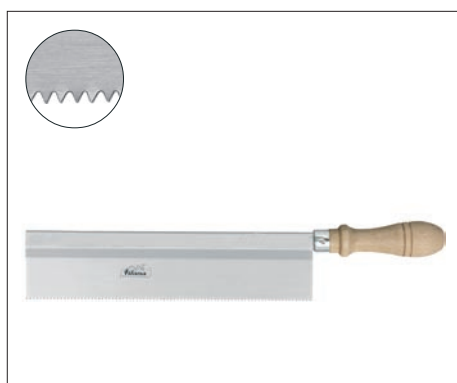
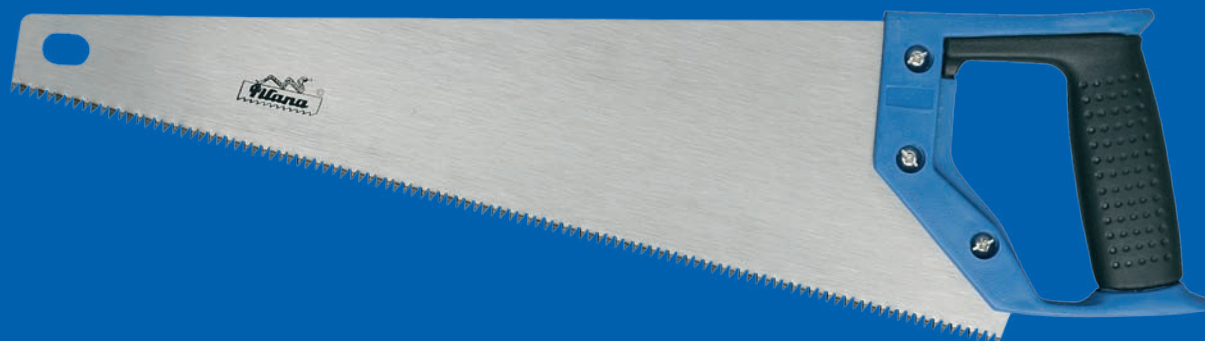

22 5280 Păsuitoar drept

- » ferăstrău de masă pentru tăierea în unghi și tăierea transversală a lemnului
- » dinți fini, necăliți, pentru o tăietură fină și dreaptă
- » spate armat
- » perfect pentru tăierea în cutie echer

L (mm)	S (mm)	T (mm)	Buc	m (kg)
250	0,65	2,05	10	0,17

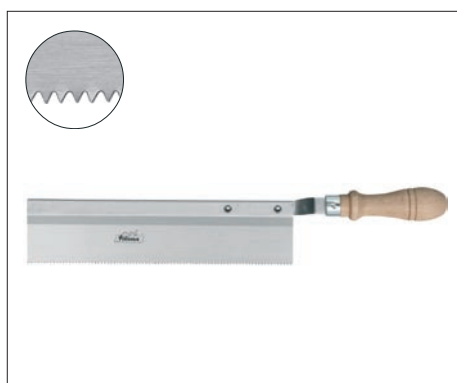
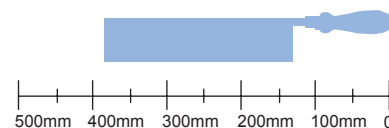

22 5281 Păsuitoar cu mâner întors

- » ferăstrău de masă cu mâner întors asigură tăierea fină și dreaptă
- » dinți fini necăliți pentru o tăietură fină și dreaptă
- » soliditate mare asigurată de spatele armat

L (mm)	S (mm)	T (mm)	Buc	m (kg)
250	0,65	2,05	10	0,25

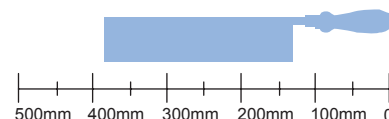

Ferăstraie pentru tâmplărie

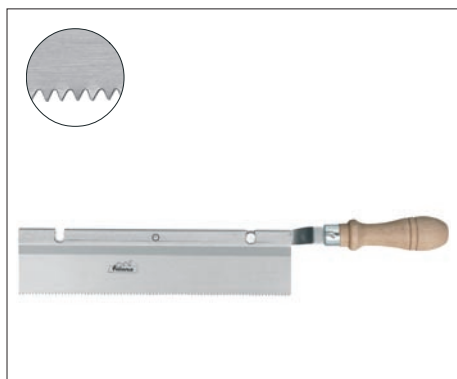

22 5282 Păsuitoar cu mâner basculant

- » ferăstrău de masă pentru tăierea în spațiu restrâns
- » mâner basculant cu posibilitatea tăierii pe partea dreaptă sau stângă
- » dinți fini necăliți pentru o tăiere fină și dreaptă
- » soliditate mare asigurată de spatele armat

L (mm)	S (mm)	T (mm)	Buc	m (kg)
250	0,65	2,05	10	0,29

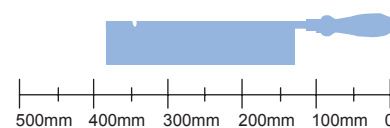

31 6053 Cutie echer

- » pentru tăierea exactă a părților din lemn sub unghiul de 45° și 90° cu păsuitoar

L (mm)	H (mm)	Buc	m (kg)
250	97/65	5	0,56

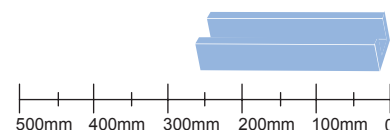

22 5285A Ferăstrău „Coadă de vulpe” cu mâner deschis

- » ferăstrău pentru tăierea lemnului și a plasticului
- » mâner deschis din plastic
- » dinți căliți cu trei muchii de tăiere pentru o tăiere rapidă și simplă

L (mm)	S (mm)	T (mm)	Buc	m (kg)
250	0,80	3,15	10	0,19
315	0,80	3,15	10	0,23

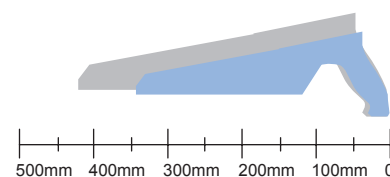

Ferăstraie pentru tâmplărie



22 5286.1A Ferăstrău „Coadă de vulpe“ cu mâner închis

- » ferăstrău pentru tăierea lemnului și a plasticului
- » mâner închis din plastic
- » dinți căliți cu trei muchii de tăiere pentru o tăiere simplă și rapidă
- » posibilitatea măsurării unghiului de 45° și 90° cu ajutorul mânerului

L (mm)	S (mm)	T (mm)	Buc	m (kg)
300	0,90	3,6	10	0,30

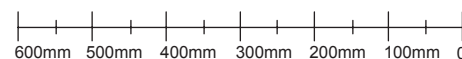

22 5286.1A Ferăstrău „Coadă de vulpe“ cu mâner închis din plastic

- » ferăstrău pentru tăierea lemnului și a plasticului
- » mâner închis din plastic, 2 părți
- » dinți căliți cu trei muchii de tăiere pentru o tăiere simplă și rapidă
- » posibilitatea măsurării unghiului de 45° și 90° cu ajutorul mânerului

L (mm)	S (mm)	T (mm)	Buc	m (kg)
400	0,90	3,60	10	0,39
450	0,90	3,60	5	0,43
500	0,90	3,60	5	0,49

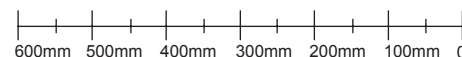
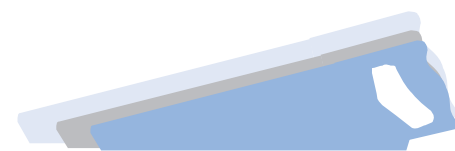

22 5286.1B Ferăstrău „Coadă de vulpe“ cu mâner închis din lemn

- » ferăstrău pentru tăierea lemnului și a plasticului
- » mâner tradițional din lemn
- » dinți căliți cu trei muchii de tăiere pentru o tăiere simplă și rapidă

L (mm)	S (mm)	T (mm)	Buc	m (kg)
400	0,90	3,60	10	0,42
500	0,90	3,60	5	0,52

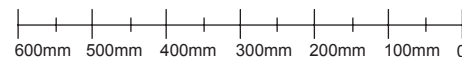
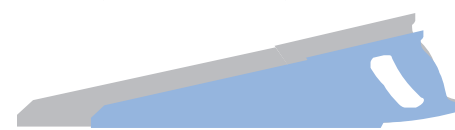

Ferăstraie pentru tâmplărie

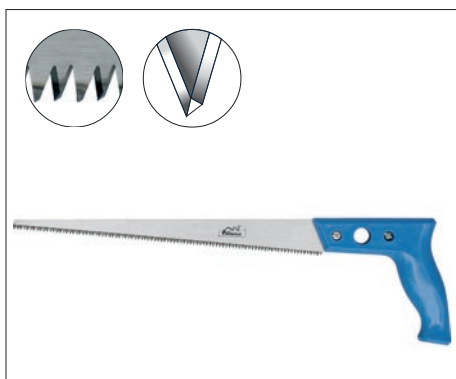

22 5291.1A Ferăstrău pentru perforare

- » ferăstrău pentru realizarea de găuri în lemn sau în plastic
- » mâner deschis din plastic
- » dinți căliți cu trei muchii de tăiere pentru o tăiere simplă și rapidă

L (mm)	S (mm)	T (mm)	Buc	m (kg)
250	1,10	3,20	10	0,19
315	1,10	3,20	10	0,26

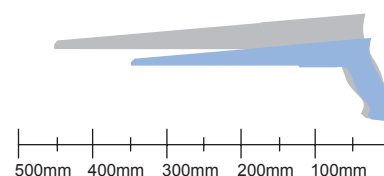

22 5292 Ferăstrău „Coadă de vulpe“ cu trei pânze interschimbabile

- » ferăstrău universal cu trei pânze interschimbabile (pășuitor, ferăstrău „Coadă vulpe“, ferăstrău pentru perforare)
- » dinți necăliți pentru o tăiere fină și dreaptă, posibilitatea reascuțirii
- » mâner tradițional din lemn

L (mm)	S (mm)	T (mm)	Buc	m (kg)
250	0,60	2,05	5	0,49
315	1,20	3,60	5	0,49
315	0,80	3,00	5	0,49

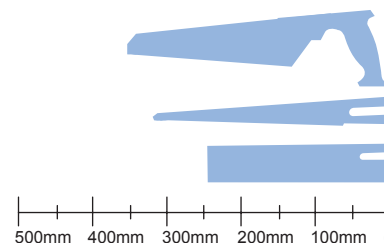

22 5269 Cadru pentru traforaj

- » cadru cu mâner din plastic pentru lucru mic și exact
- » combinație perfectă împreună cu pânza adecvată pentru tăierea lemnului, placajului, plasticului și metalelor
- » adâncimea cadrului 300 mm

L (mm)	V (mm)	Buc	m (kg)
120	300	10	0,36

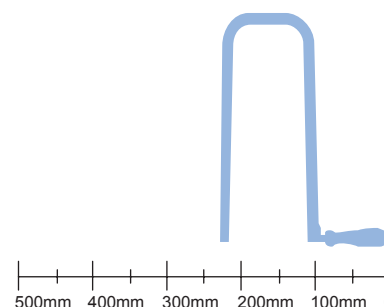

Ferăstraie pentru tâmplărie

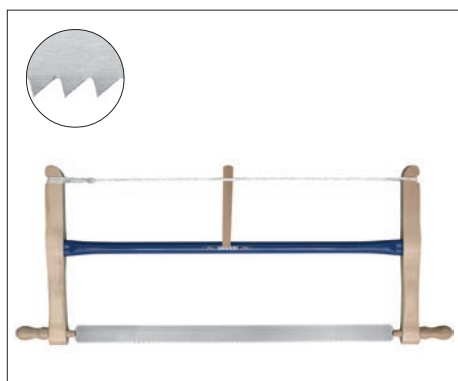

225276 Ferăstrău pentru tâmplărie cu cadru din lemn

- » ferăstrău pentru tăierea bucăților din lemn în practica de tâmplărie
- » schimbarea rapidă a patru tipuri de pânze
- » înclinare ușoară a pânzei pentru unghiul de tăiere dorit
- » spectru larg de folosire

L (mm)	V (mm)	Buc	m (kg)
800	375	10	1,01

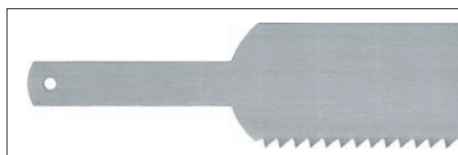
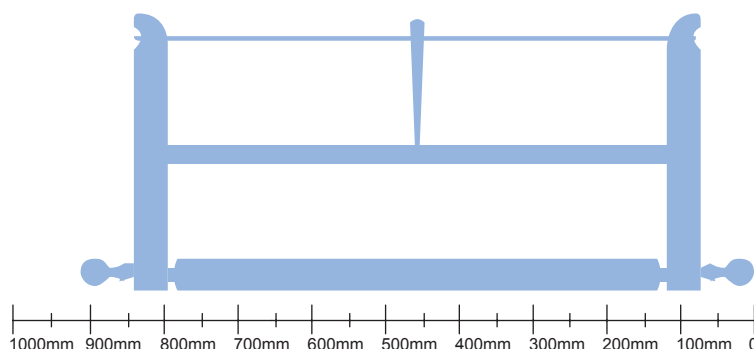

22 5270

- » pânze pentru ferăstrău cu dințare înclinată pentru tăiere longitudinală și transversală a bucăților mari de lemn

L (mm)	H (mm)	T (mm)	Buc	m (kg)
800	40	5	50	0,123

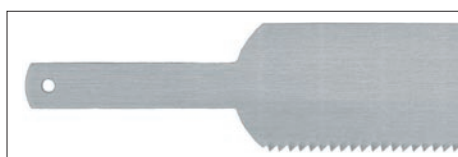

22 5271

- » pânză cu dințare înclinată pentru tăiere longitudinală și transversală a bucăților mici și mijlocii din lemn

L (mm)	H (mm)	T (mm)	Buc	m (kg)
800	40	3,15	50	0,129

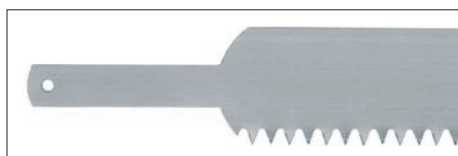

22 5272

- » pânză pentru ferăstrău de tâmplărie cu dințare cu brațe egale pentru tăierea transversală a bucăților din lemn

L (mm)	H (mm)	T (mm)	Buc	m (kg)
800	40	6,3	50	0,118



22 5273

- » pânză pentru gravură cu dințare înclinată pentru tăierea găurilor în bucăți de lemn

L (mm)	H (mm)	T (mm)	Buc	m (kg)
800	8	2,5	50	0,024

Ferăstraie pentru tâmplărie

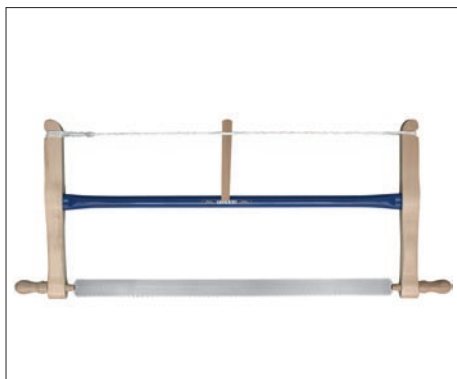

22 5277 Ferăstrău pentru tâmplărie cu cadru pliant

- » ferăstrău pentru tăierea bucăților din lemn în practica de tâmplărie
- » schimbare rapidă a celor trei tipuri de pânze datorită cârligelor
- » înclinarea simplă a pânzei pentru unghiul preferat de tăiere
- » rezervor pentru pânzele de rezervă
- » spectru larg de folosire

L (mm)	V (mm)	Buc	m (kg)
500	300	10	0.81

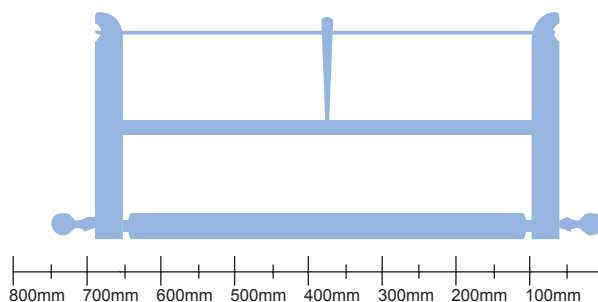

Pânze pentru ferăstrăul pentru tâmplărie cu cadru pliant



22 5277.1

- » pânză pentru ferăstrău de tâmplărie cu dințare înclinată pentru tăierea longitudinală și transversală a bucăților mari de lemn

L (mm)	H (mm)	T (mm)	Buc	m (kg)
500	20	5	50	0,06

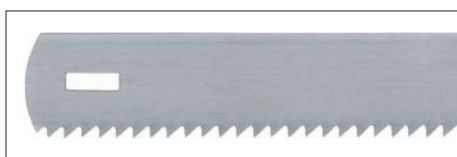

22 5277.2

- » pânză cu dințare înclinată pentru tăierea longitudinală și transversală pentru bucăți mici și mijlocii de lemn

L (mm)	H (mm)	T (mm)	Buc	m (kg)
500	20	3,15	50	0,05



22 5277.3

- » pânză pentru gravură cu dințare înclinată pentru tăierea găurilor în bucățile de lemn

L (mm)	H (mm)	T (mm)	Buc	m (kg)
500	8	2,5	50	0,15

Contact

PILANA TOOLS a.s., Nadrazni 804, Hulin
 768 24, Czech Republic
 Tel.: +420 573 328 250, Fax: +420 573 328 141
 E-mail: sales@pilana.cz www.pilana.cz

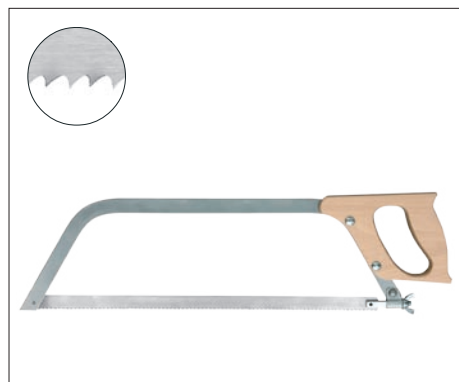

22 5257 Ferăstrău de măcelărie

- » ferăstrău de măcelărie pentru tăierea oaselor în industria de carne
- » cadru din oțel plat masiv
- » componente cromate
- » mâner din lemn lăcuit
- » pânză de rezervă din oțel, cod 22 5256

L (mm)	V (mm)	Buc	m (kg)
450	158	15	0,79

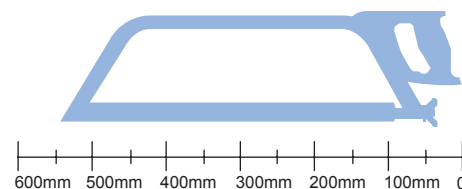

22 5256 Pânze pentru ferăstrău de măcelărie

- » pas optimal pentru tăierea simplă și rapidă

L (mm)	H (mm)	T (mm)	Buc	m (kg)
450	20	2,5	50	0,05

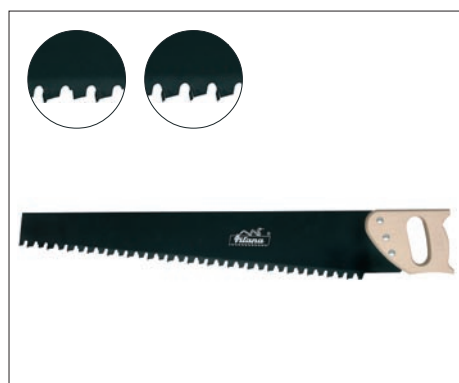

22 5289 Ferăstrău „Coadă de vulpe“ cu plăcuțe din carbură metalică

- » ferăstrău profesional pentru tăierea BCA-ului
- » pânză dură și lungă din oțel
- » plăcuțele de tăiere din carbură metalică asigură performanță înaltă de tăiere de lungă durată
- » posibilitatea variantei economice cu plăcuțe pe fiecare al doilea dinte
- » mâner din lemn masiv

Numărul dinților	L (mm)	B	Buc	m (kg)
17	630	3,00	2	1,16
34	630	3,00	2	1,16

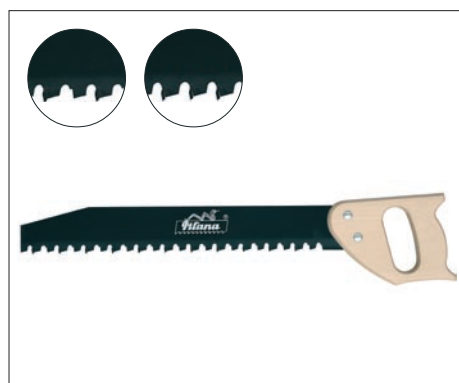
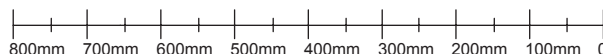
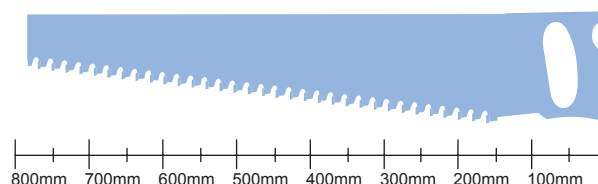

22 5287 Ferăstrău „Coadă de vulpe“ cu plăcuțe din carbură metalică

- » ferăstrău profesional pentru tăierea BCA-ului
- » pânză din oțel dur
- » plăcuțele de tăiere din carbură metalică care asigură performanță înaltă de tăiere pe un termen lung
- » posibilitatea variantei economice cu plăcuțele pe fiecare al doilea dinte
- » mâner din lemn masiv

Numărul dinților	L (mm)	B	Buc	m (kg)
11	450	3,00	5	0,54
22	450	3,00	5	0,54

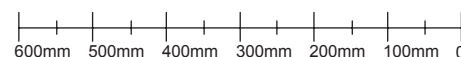

Ferăstraie pentru bca



22 5288 Ferăstrău „Coadă de vulpe“ fără plăcuțe din carbură metalică

- » ferăstrău pentru tăierea BCA-ului
- » pânză din oțel foarte lungă, cu dinți separați
- » mâner închis din plastic
- » posibilitatea măsurării unghiului de 45° și 90° cu ajutorul mânerului

Počet zubů	L (mm)	S	Buc	m (kg)
34	630	1,2	2	0,64

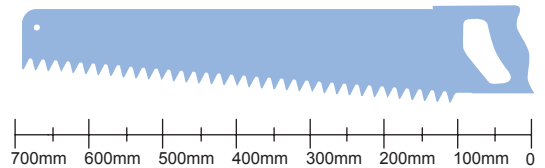

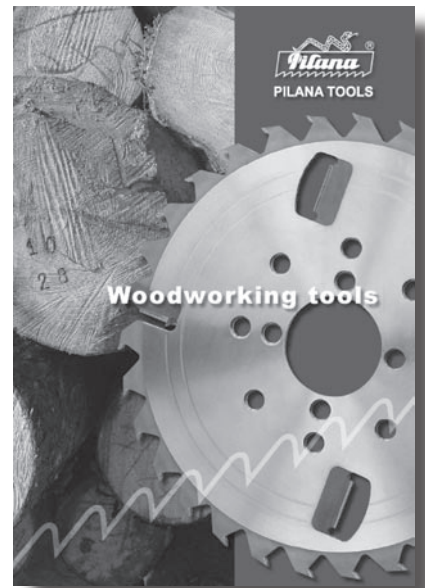

PILANA TOOLS a.s.
 Nadrazni 804
 Hulin 768 24
 Czech Republic

Tel.: +420 573 328 250
 Fax: +420 573 328 141
 E-mail: sales@pilana.cz
 www.pilana.cz

